



# Le Havre

Air fryer and electric oven

PN-E0252



# Contents

---

## Index

Safety instructions . . . . .	3
Product overview . . . . .	6
Intended use . . . . .	7
Connection . . . . .	12
Cleaning . . . . .	15
Troubleshooting . . . . .	16
Food contact material information . . . . .	18
Warranty . . . . .	19

# Safety instructions

---

To ensure the proper usage and maintenance of this machine, please carefully read the manual before using it and store it appropriately for future reference.

The contents of this manual are intended solely for the user's guidance during usage and maintenance. The actual product takes precedence over the manual, and the images are for illustrative purposes only. If you encounter any issues during use, please consult our dealer or customer service centre, and we will promptly provide a satisfactory solution.



## **Precautions for safe usage:**

Note: all sections in this document relate to safety; please adhere to them.

1. Do not use accessories not approved by the manufacturer. Use of unapproved accessories will automatically void the warranty.
2. After unpacking, please, inspect the product for any damage and ensure all accessories are present.
3. Supervision is recommended for children and individuals who may require assistance when using this product.
4. In case of failure, unplug the power cord and avoid using the defective product.

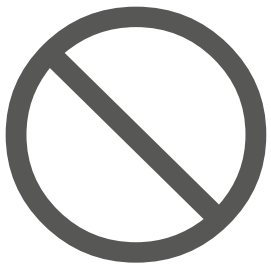

5. Repairs to this product should only be conducted at an authorized repair center. Unauthorized repairs may introduce additional safety risks.

	<p>Content with this symbol must be prohibited, as failure to do so could lead to damage to the product or pose a risk to the user's personal safety.</p>
	<p>Any content featuring this symbol must be operated in strict accordance with the specified requirements. Failure to do so may result in damage to the product or pose a risk to the user's personal safety.</p>
	<p>Any content marked with this symbol is crucial for users to pay attention to. Failure to do so may lead to product damage or other losses resulting from improper operation.</p>

 Storing flammable or easily deformable and deteriorating materials near the machine, especially those prone to ignition, is strictly prohibited.

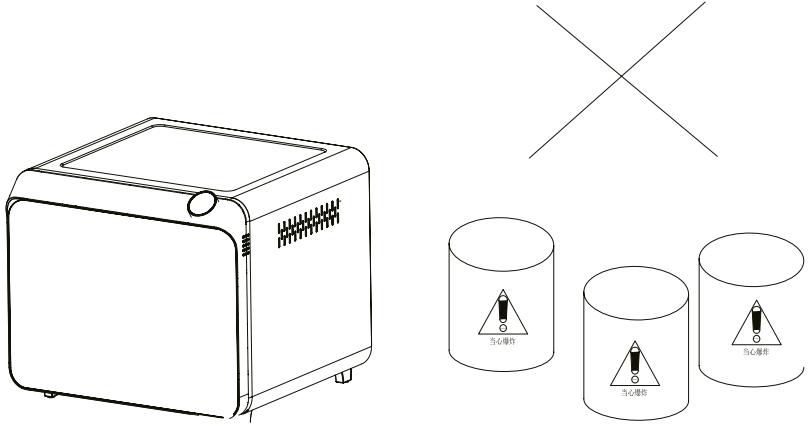

 Avoid tilting or using the product in unstable locations.

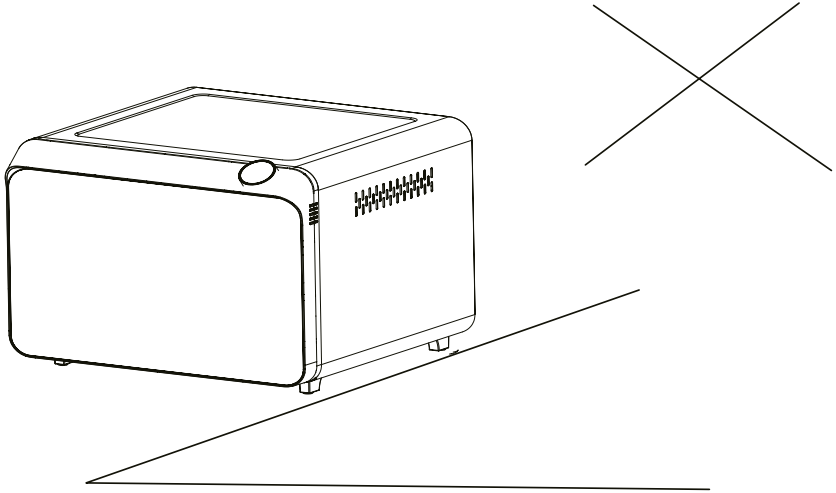

 Using the product outdoors is not allowed.

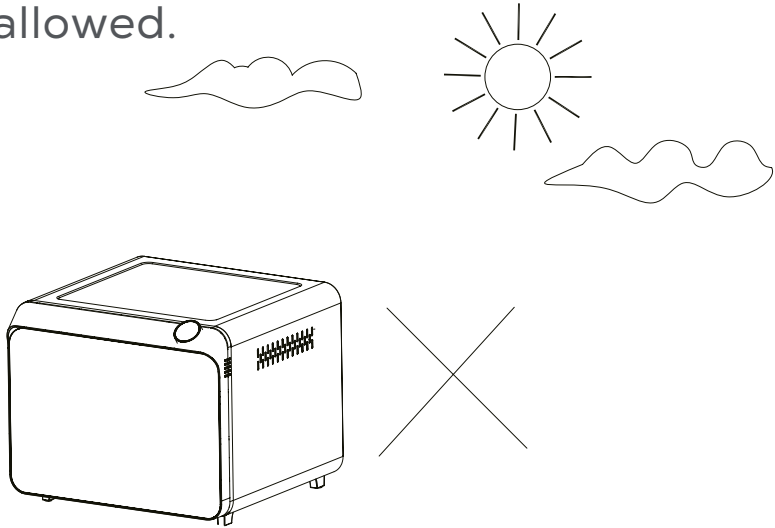

 Blocking the cooling vents during operation is prohibited.

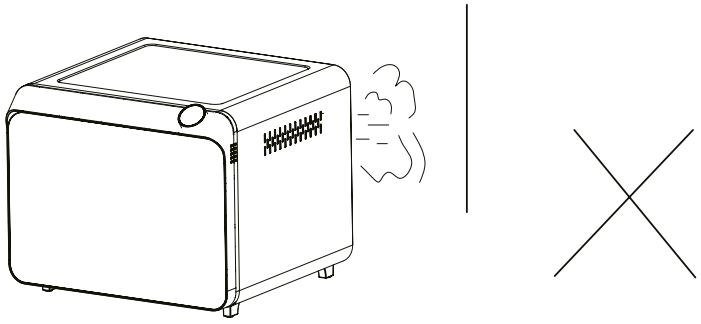



Do not immerse or wash the main body of the product in water, except for internal accessories.

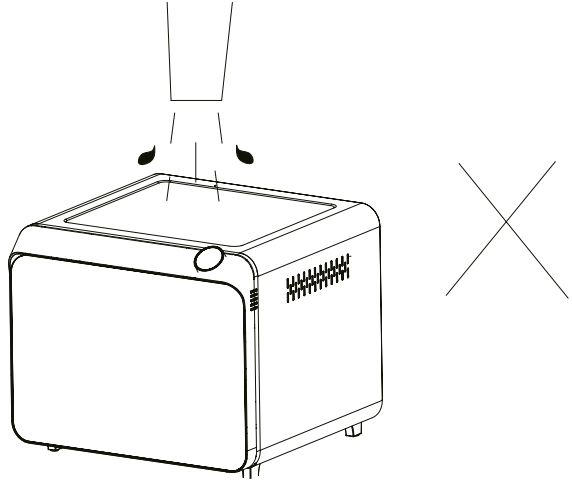

While the product is in use, only touch the digital panel. Avoid placing your hands near the air outlet during operation to prevent burns.

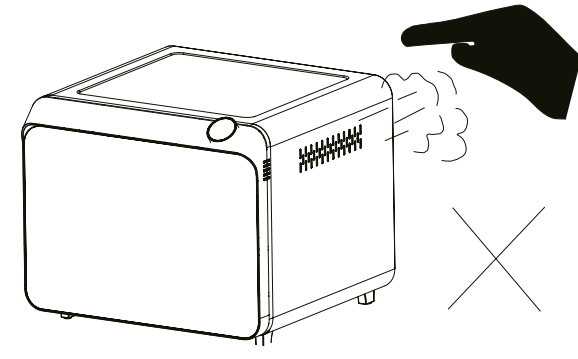

If the power cord becomes damaged, it must be replaced by a professional from the manufacturer, its maintenance department, or a similar authorized department to prevent potential hazards.



Avoid sharing sockets with other high-power electrical appliances.

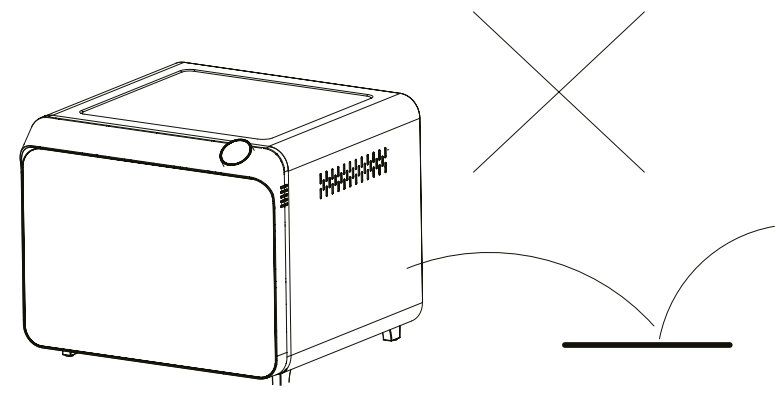

Maintain sufficient space around the product, leaving a minimum distance of 20 cm from other objects. Ensure that the product's surface is not covered by any items.

# Product overview

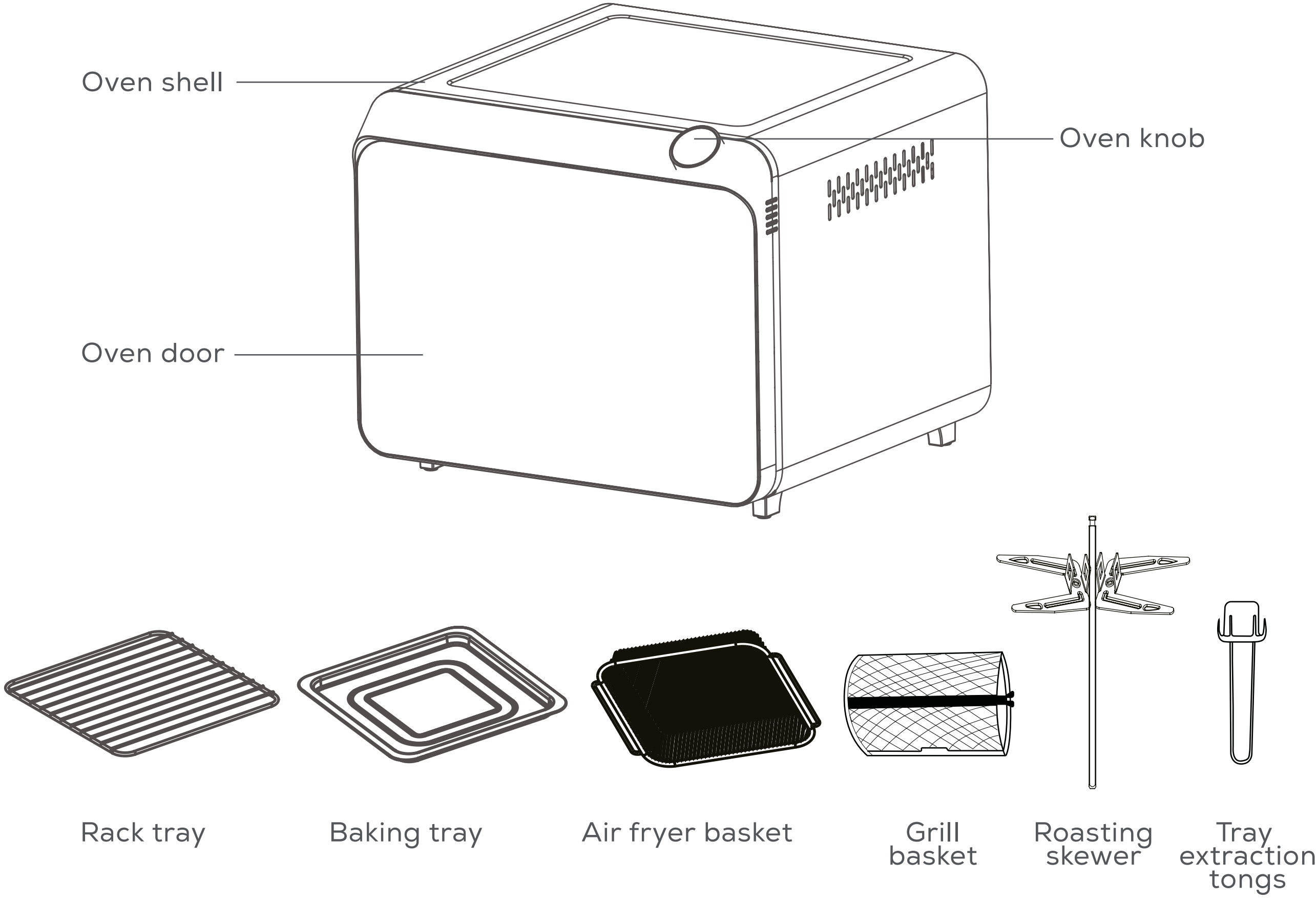

# Product specification sheet

Item	Specifications
Voltage	Oven: 220V 50Hz - Air fryer: 220V 50Hz
Power	1800W
Capacity	25L
Size	Length*Width*Height = 412mm*445mm*353mm

# Preparation

---

## Product description:

Le Havre is a convection oven equipped with various functions including grilling chicken, steak, fish, lamb, shrimp, meat, French fries, dried fruit, shortbread, sliced bread, and vegetables.

## Preparation instructions before use:

1. Open the product package (there may be some unpleasant smell when opening the package), please, kindly ventilate the product for a while.
2. Take out the product along with all accessories and printed materials from the box.
3. Ensure that the product is placed on a stable and flat surface, maintaining adequate air circulation around it. Keep flammable items away.
4. Clean the grease tray, baking tray, and grill using a damp cloth or sponge with dish soap.
5. After cleaning, let the water stains air dry or wipe them dry before reassembly.





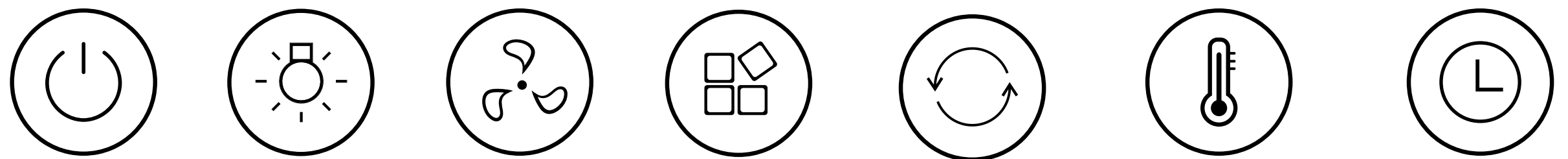
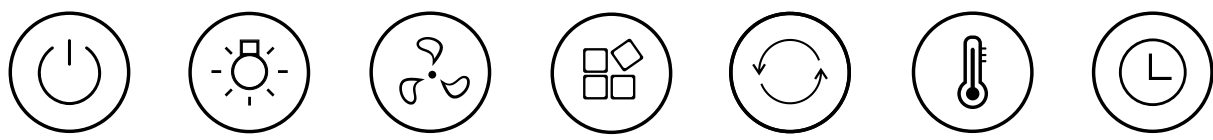
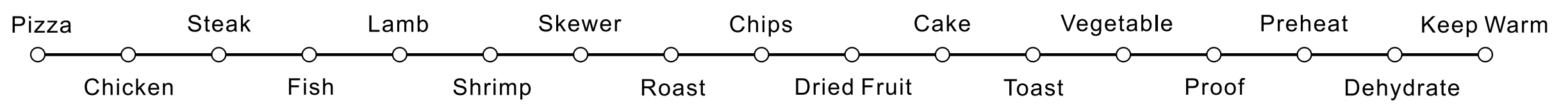

# Intended use

---



Switch    Lamp    Air Fryer    Mode    Rotate    Temperature    Time

## Function description

-  Switch button: tap the switch button once to activate it. The indicator light will flash, allowing you to choose a mode by turning the knob.
-  Lamp button: tap the oven light button once to turn on the oven light inside the oven. It will stay illuminated for 30 seconds. Tap the button again to turn it off.
-  Air frying button: tap the air frying button once to initiate the air frying mode. The high resistance resistors and motor will activate.
-  Mode button: tap once to select a mode.
-  Rotate button: initiates rotation when activated.
-  Temperature mode: tap once to adjust the oven's temperature setting.



- ⌚ Time mode: tap once to adjust the oven's time settings.
- ⌚ Oven knob: this knob is used for mode selection, temperature adjustment, and time setting. After choosing your desired mode, press the knob to start. In time mode: Turn the knob left or right to adjust the duration of the function mode, with an adjustment range of 1 to 90 minutes. In temperature mode: Turn the knob left or right to control the temperature for the selected function mode. While in operation, pressing the middle button of the knob will halt the machine's operation. The corresponding function mode. Press the button again to resume operation.
- Toast browning levels: select the toast function and confirm by pressing. Adjust the browning levels by turning the knob.

# Instructions

---

1. Begin by turning on the power. A single beep from the buzzer indicates that the machine is in standby mode. Press the switch button to initiate mode selection. Press the middle button to commence operation.

2. By default, the machine is set to preheating mode (indicated by the preheating mode light). Turn the knob to switch through the available modes. The corresponding mode light will illuminate. The displayed temperature and time will vary based on the selected mode.

Operating mode	Default time	Default temperature	Time frame	Temperature range
Pizza	20 min	180°C	1-60min	65-220°C
Chicken (1,2 kg)	45 min	190°C	1-60min	65-220°C
Steak 4 steaks (220 gr each)	20 min	190°C	1-60min	65-220°C
Fish (650 gr)	30 min	200°C	1-60min	65-220°C
Lamb (900 gr)	20 min	200°C	1-60min	65-220°C
Shrimp (450 gr)	16 min	210°C	1-60min	65-220°C
Skewer (350 gr)	20 min	210°C	1-60min	65-220°C
Roast (300 gr)	20 min	200°C	1-60min	65-220°C
Chips (450 gr)	25 min	150°C	1-60min	65-220°C
Dried fruit (200 gr)	20 min	160°C	1-60min	65-220°C
Cake (600 gr)	30 min	190°C	1-60min	65-220°C
Toast (8 slices)	6 min	190°C	1-60min	65-220°C

Chicken wings (500 gr)	12 min	180°C	1-60min	65-220°C
Proof (2 kg)	90 min	45°C	30-90min	40-80°C
Preheat	5 min	60°C	1-60min	40-80°C
Dehydrated	6 min	70°C	1-60min	65-80°C
Keep warm	90 min	60°C	1-90min	40-80°C

1. During the initial use, it's essential to switch the machine on to run empty for 10 minutes. Some white smoke or an unusual odor might be noticed during this process. This is entirely normal and should not cause concern.

2. Prior to operating the product, ensure that the oil pan and protective net are correctly positioned to prevent any malfunctions.

3. The grill basket is designed for roasting nuts. It's advisable to load the cage to only 50% of its capacity during each roasting session.

# Connection

---

**Wi-Fi operation:** (press and hold  for 5 seconds to activate Wi-Fi function. Once it's successfully connected, you will enter the selection menu on the operation page).

1. Use your mobile phone to scan the QR code provided below to download the "Smart Life" app.

Alternatively, you can search for "Smart Life" in the App Store or Google Play and install the app.

2. Launch the "Smart Life" app. Click on "Register" and proceed to register your account using either your phone number or email. After registration, log in to the app.



Android



Apple

## Adding device:

1. Connect your mobile phone to the home wireless network and enable Bluetooth on your mobile phone (ensure you choose the 2.4GHz Wi-Fi network).
2. Open the "Smart Life" APP.
3. Access the homepage of the "Smart Life"



app. Click the "+" sign to choose to add a device. The app will display options for manual addition and automatic discovery.

4. Automatic discovery: when the corresponding authorization is enabled, the device can be automatically detected. The device should be in network configuration mode and powered on.

5. Manual addition: select the product's corresponding name and choose Wi-Fi + Bluetooth mode.

### ① Bluetooth configuration:

When the device's Wi-Fi indicator is flashing rapidly, click "OK" and wait for the connection. (Recommended) When "Successfully add 1 device" appears, the connection is established, and your device will be visible in the app list.

### ② Hotspot configuration network:

Click the Wi-Fi quick connection in the upper right corner to select the hotspot distribution network (compatibility mode). Confirm that the device's Wi-Fi indicator is flashing slowly, then click "OK" and input your home Wi-Fi name and password.

Next, click to connect, which will take you to the WLAN settings on your phone. Select the Wi-Fi network named "SmartLife\_XXXX" to connect.

Your device will be added to your app list. Now, you can control your smart device through the mobile app anytime and anywhere (ensure your mobile phone and smart device are connected to the network, and your router name is changed to SmartLife\_XXXX).

# Cleaning

---

1. Clean the air fryer and oven when it has cooled down to prevent burns.
2. After use, promptly clean the drip tray, baking tray, and grill to prevent coating damage caused by food residue.
3. Avoid using harsh cleaning chemicals for cleaning to prevent harm to the machine and your health.
4. Opt for a soft, clean cloth when wiping the machine. Refrain from using a wet cloth to clean, as this could lead to water entering the machine's interior, potentially causing a short circuit or fire.
5. Avoid using other cleaning equipment like dishwashers, as this could cause damage and affect functionality.
6. Use neutral detergent or clean water to clean the drip tray, baking tray, and grill.
7. To prevent scratches, avoid using hard or sharp objects, such as stainless steel scrubbers or blades, to clean the drip tray, baking tray, and grill.

# Troubleshooting

---

Regular Inspection: to ensure safe and prolonged usage, frequently monitor the following aspects:

1. Check for deformations or aging in the power cord and plug.
2. Verify whether the power cord and plug become unusually hot during use.
3. Monitor if the product becomes hotter than usual or emits an unusual smell during operation.

Fault indication	Cause	Solution
The light is not illuminating.	Power is not on	Please verify if the product is securely plugged in.
	There is a circuit board failure.	Please get in touch with the company's customer service representatives.
There is no heating.	The electric heating element has blown.	Please get in touch with the company's customer service representatives.
The motor is not rotating or producing noise.	There appears to be a foreign object lodged on the fan blade.	Please get in touch with the company's customer service representatives.
	There is a motor failure.	
An error code is being displayed: E2; E4	There seems to be a circuit board or sensor failure.	First, disconnect the power plug. If the issue persists after the device has cooled down, kindly reach out to the company's customer service team for assistance.



If any of the above-mentioned faults occur, please suspend usage immediately and get in touch with the company's after-sales service center or designated maintenance point.

It is important to note that non-professionals are strictly prohibited from disassembling or assembling the machine on their own.

# Food contact material information sheet

This product adheres to relevant national food safety standards. The materials used for “food contact” and their conformity with the standards are outlined below:

Item	Material	Standard
Waste tray	Stainless steel 304	GB4806.1-2016 GB4806.9-2016
Roasting skewer	Stainless steel 304	GB4806.1-2016 GB4806.9-2016
Air fryer basket	Iron chrome plating	GB4806.1-2016 GB4806.9-2016
Baking tray	Aluminized plate	GB4806.1-2016 GB4806.9-2016
Rack tray	Iron chrome plating	GB4806.1-2016 GB4806.9-2016
Grill basket	stainless steel 304	GB4806.1-2016 GB4806.9-2016

## Notice:

Kindly adhere closely to the provided instructions and the accompanying information. Please, note that certain models might not include specific components; the actual product will determine this.

# Warranty

---

This product is covered by a one-year (1) warranty from the date of purchase, subject to proof of purchase, the product remaining in impeccable physical condition, and its use in accordance with the guidelines outlined in this instruction manual.

The warranty will not cover the following situations:

- Usage of the product for purposes other than those intended, misuse, physical damage, exposure to moisture, immersion in liquids or corrosive substances, or any other fault resulting from customer actions.
- Disassembly, modification, or repair of the product by unauthorized individuals not sanctioned by Peugeot Smart Living's authorized Technical Support Service.
- Defects arising from the natural wear and tear of components due to regular use.

The warranty service encompasses all manufacturing defects of your appliance for a period of one (1) year, as per current regulations, except for consumable parts. In the case of misuse, the warranty will not apply.

If you encounter any issues with your product or have questions, please don't hesitate to reach out to Peugeot Smart Living's Technical Support Service via our website:

[www.peugeot-smartliving.com](http://www.peugeot-smartliving.com)



Spirit of Ingenuity

---

[www.peugeot-smartliving.com](http://www.peugeot-smartliving.com)

The Peugeot logo is a trademark  
of Etablissements Peugeot Frères SA.  
Used under license.





# Le Havre

Freidora de aire y horno eléctrico

PN-E0252



# Contenidos

---

## Índice

Instrucciones de seguridad . . . . .	3
Descripción general del producto . . . . .	6
Uso previsto . . . . .	7
Conexión . . . . .	8
Limpieza . . . . .	10
Solución de problemas . . . . .	12
Información sobre materiales . . . . .	15
Garantía . . . . .	19

# Instrucciones de seguridad

---

Para asegurar el uso y mantenimiento adecuado de esta máquina, por favor lea cuidadosamente el manual antes de usarla y guárdelo apropiadamente para futuras referencias.

El contenido de este manual está destinado únicamente para la orientación del usuario durante el uso y mantenimiento. El producto real tiene prioridad sobre el manual y las imágenes son solo con fines ilustrativos. Si encuentras algún problema durante el uso, consulta con nuestro distribuidor o centro de atención al cliente y te proporcionaremos una solución satisfactoria rápidamente.



## **Precauciones para un uso seguro:**

Nota: Todas las secciones de este documento se refieren a la seguridad; por favor adhiérete a ellas.

1. No uses accesorios no aprobados por el fabricante. El uso de accesorios no aprobados anulará automáticamente la garantía.
2. Después de desempacar, por favor, inspecciona el producto en busca de daños y asegúrate de que todos los accesorios estén presentes.
3. Se recomienda la supervisión para niños y personas que puedan necesitar ayuda al usar este producto.

4. En caso de fallo, desenchufa el cable de alimentación y evita usar el producto defectuoso.

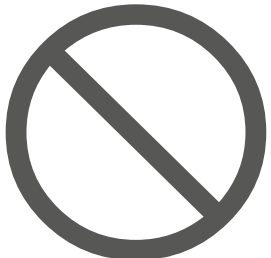
5. Las reparaciones de este producto solo deben realizarse en un centro de reparación autorizado. Las reparaciones no autorizadas pueden introducir riesgos adicionales de seguridad.

	<p>El contenido con este símbolo debe ser prohibido, ya que no hacerlo podría provocar daños al producto o representar un riesgo para la seguridad personal del usuario.</p>
	<p>Cualquier contenido que presente este símbolo debe ser operado estrictamente de acuerdo con los requisitos especificados. No hacerlo puede resultar en daños al producto o representar un riesgo para la seguridad personal del usuario.</p>
	<p>Cualquier contenido marcado con este símbolo es crucial para que los usuarios presten atención. No hacerlo puede llevar a daños en el producto u otras pérdidas resultantes de una operación incorrecta.</p>

 No está permitido almacenar materiales inflamables o fácilmente deformables y deteriorables cerca de la máquina, especialmente aquellos propensos a la ignición.



 Evite inclinar o usar el producto en lugares inestables.

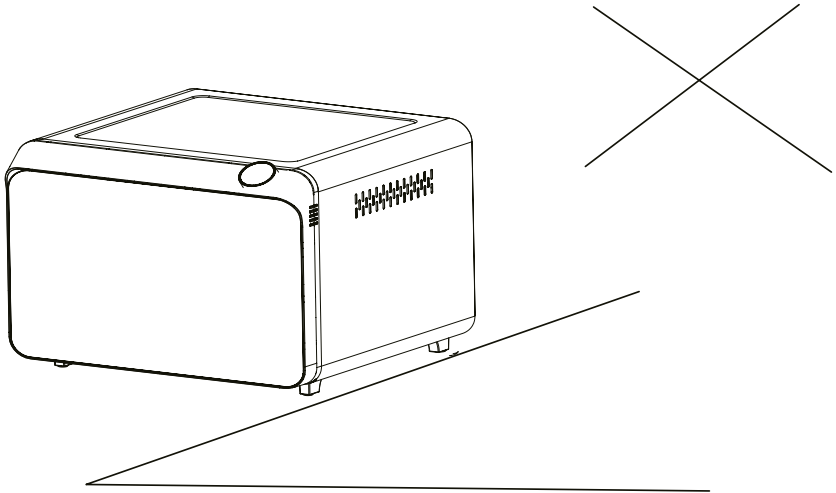

 No se permite usar el producto al aire libre.



 Se prohíbe bloquear las rejillas de ventilación durante el funcionamiento.

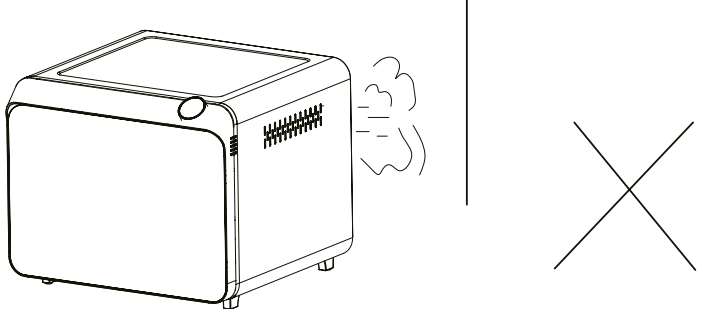





No sumerja ni lave el cuerpo principal del producto en agua, excepto para los accesorios internos.

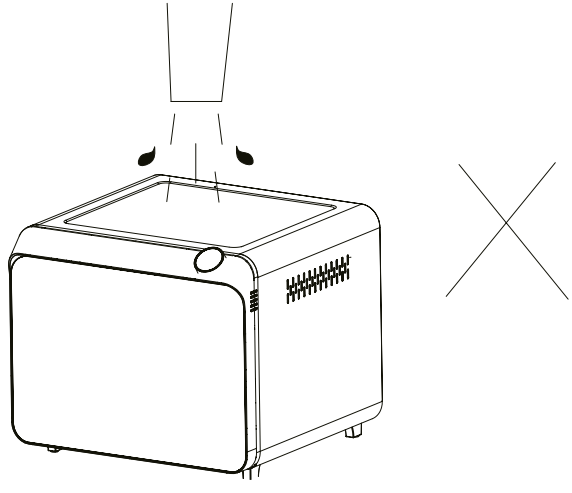

Durante el uso del producto, solo toque el panel digital. Evite colocar las manos cerca de la salida de aire durante el funcionamiento para evitar quemaduras.

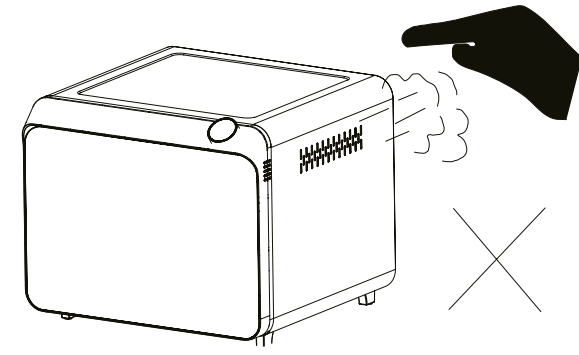

Si el cable de alimentación se daña, debe ser reemplazado por un profesional del fabricante, su departamento de mantenimiento o un departamento autorizado similar para evitar posibles peligros.



Evite compartir enchufes con otros aparatos eléctricos de alta potencia.

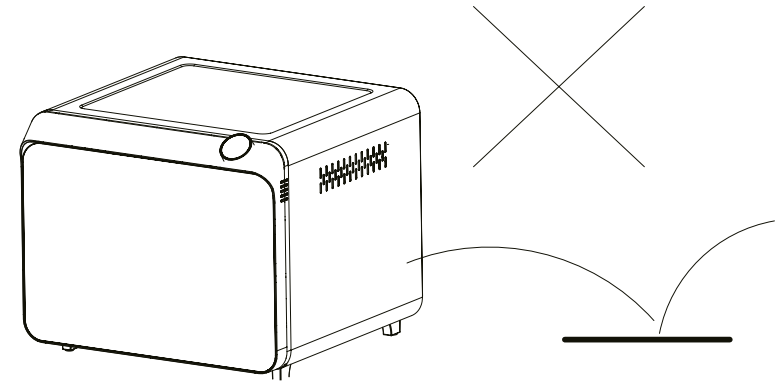

Mantenga suficiente espacio alrededor del producto, dejando una distancia mínima de 20 cm de otros objetos. Asegúrese de que la superficie del producto no esté cubierta por ningún objeto.

# Descripción general del producto

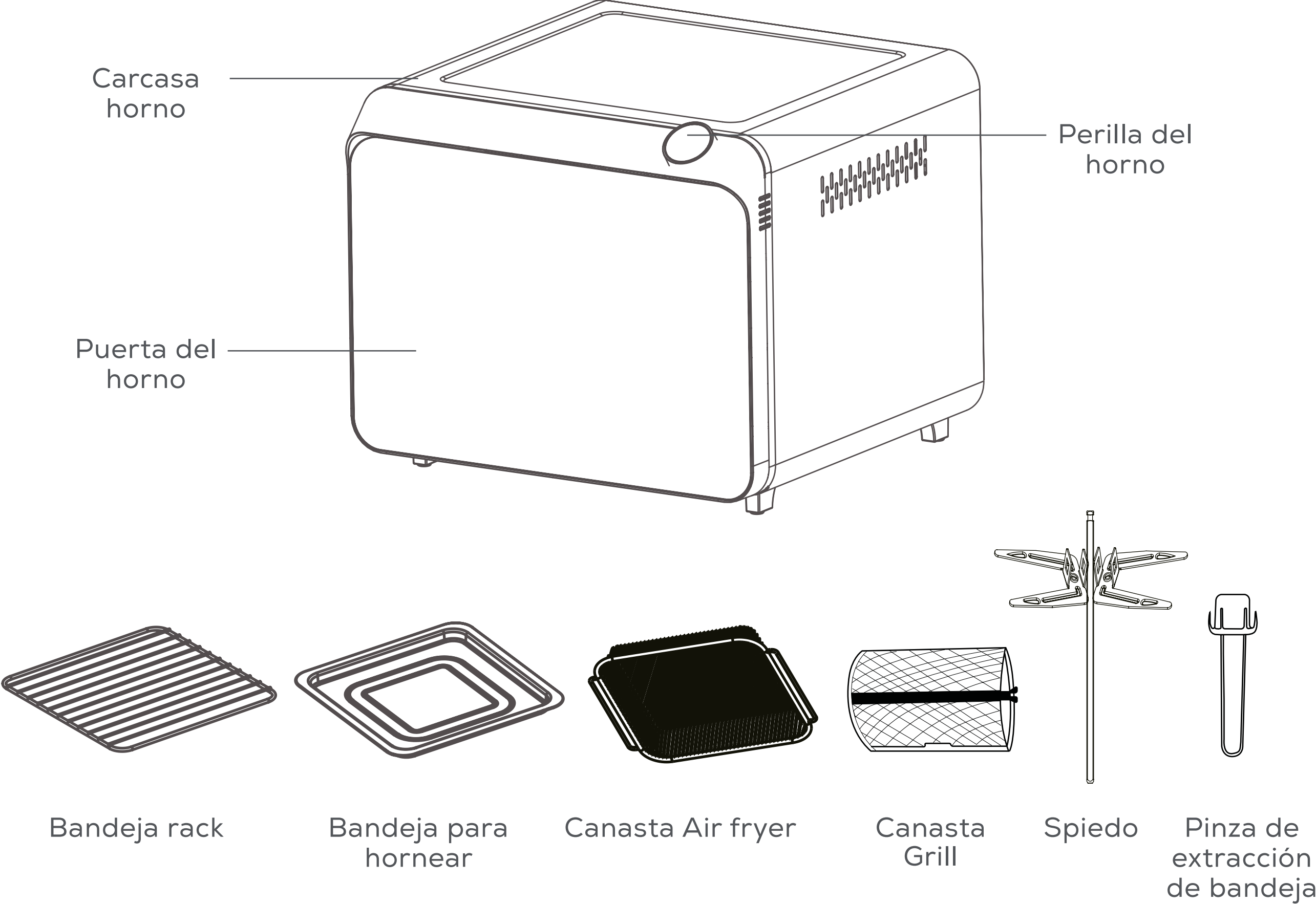

# Hoja de especificaciones del producto

Articulo	Especificaciones
Voltaje	Horno: 220V 50Hz – Freidora de aire: 220V 50Hz
Potencia	1800W
Capacidad	25L
Tamaño	Longitud*Ancho*Altura = 412mm*445mm*353mm

# Preparación

---

## Descripción del producto:

Le Havre es un horno de convección equipado con diversas funciones, incluyendo asar pollo, carne, pescado, cordero, camarones, carne, papas fritas, frutas deshidratadas, galletas, pan rebanado y verduras.



## Instrucciones de preparación antes de usarlo:

1. Abra el paquete del producto (puede haber algún olor desagradable al abrir el paquete), por favor, ventile el producto durante un tiempo.
2. Saque el producto junto con todos los accesorios y materiales impresos de la caja.
3. Asegúrese de que el producto esté colocado sobre una superficie estable y plana, manteniendo una adecuada circulación de aire a su alrededor.
4. Mantenga alejados los elementos inflamables
5. Limpie la bandeja de grasa, la bandeja de hornear y la parrilla con un paño húmedo o una esponja con detergente. Después de limpiar, deje que las manchas de agua se sequen al aire o séquelas con un paño antes de volver a montarlas.

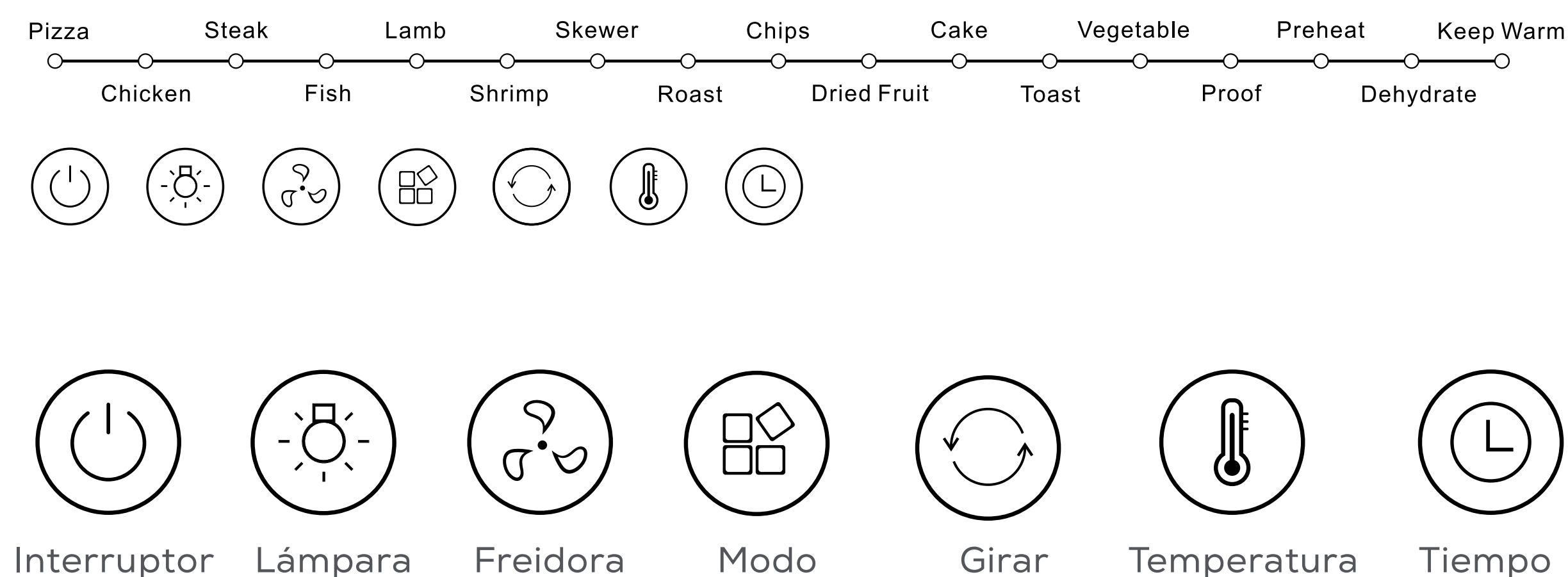

# Uso previsto

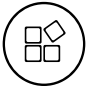
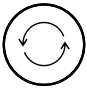

## Descripción de la función

-  Botón de interruptor: Pulsa una vez el botón de interruptor para activarlo. La luz indicadora parpadeará, permitiéndote elegir un modo girando la perilla.
-  Botón de la lámpara: Pulsa una vez el botón de la luz del horno para encender la luz del horno en el interior. Permanecerá iluminada durante 30 segundos. Pulsa el botón nuevamente para apagarla.
-  Botón de freír al aire: Pulsa una vez el botón de freír al aire para iniciar el modo de freír al aire. Los resistores de alta resistencia y el motor se activarán.
-  Botón de modo: Pulsa una vez para seleccionar un modo.
-  Botón de rotación: Inicia la rotación cuando se activa.

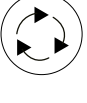

-  Modo de temperatura: Pulsa una vez para ajustar la configuración de temperatura del horno.
-  Modo de tiempo: Pulsa una vez para ajustar la configuración de tiempo del horno.
-  Perilla del horno: Esta perilla se utiliza para la selección de modo, ajuste de temperatura y configuración de tiempo. Después de elegir tu modo deseado, presiona la perilla para iniciar. En el modo de tiempo: Gira la perilla a la izquierda o derecha para ajustar la duración del modo de función, con un rango de ajuste de 1 a 90 minutos. En el modo de temperatura: Gira la perilla a la izquierda o derecha para controlar la temperatura para el modo de función seleccionado. Mientras está en funcionamiento, presionar el botón del medio de la perilla detendrá la operación de la máquina. El modo de función correspondiente. Presiona el botón nuevamente para reanudar la operación.
- Niveles de dorado de tostado: Selecciona la función de tostado y confirma presionando. Ajusta los niveles de dorado girando la perilla.

# Instrucciones

---

1. Empieza encendiendo la energía. Un solo pitido del zumbador indica que la máquina está en modo de espera. Presiona el botón de interruptor para iniciar la selección de modo. Presiona el botón del medio para iniciar el funcionamiento.

2. Por defecto, la máquina está configurada en modo de precalentamiento (indicado por la luz del modo de precalentamiento). Gira la perilla para cambiar entre los modos disponibles. La luz correspondiente al modo seleccionado se iluminará. La temperatura y el tiempo mostrados variarán según el modo seleccionado. modo correspondiente se encenderá.

Modo Operativo	Tiempo predeterminado	Temperatura predeterminada	Período de tiempo	Rango de temperatura
Pizza	20 min	180°C	1-60min	65-220°C
Pollo	45 min	190°C	1-60min	65-220°C
Bife	20 min	190°C	1-60min	65-220°C
Pescado	30 min	200°C	1-60min	65-220°C
Cordero	20 min	200°C	1-60min	65-220°C
Camarón	16 min	210°C	1-60min	65-220°C
Brochette	20 min	210°C	1-60min	65-220°C
Asar	20 min	200°C	1-60min	65-220°C
Papas fritas	25 min	150°C	1-60min	65-220°C
Fruta seca	20 min	160°C	1-60min	65-220°C
Torta	30 min	190°C	1-60min	65-220°C
Tostadas	6 min	190°C	1-60min	65-220°C
Alas de pollo	12 min	180°C	1-60min	65-220°C
Prueba	90 min	45°C	30-90min	40-80°C
Precalentar	5 min	60°C	1-60min	40-80°C
Deshidratar	6 min	70°C	1-60min	65-80°C
Mantener caliente	90 min	60°C	1-90min	40-80°C

1. Durante el uso inicial, es esencial encender la máquina y dejarla funcionar vacía durante 10 minutos. Durante este proceso, es posible que se observe un poco de humo blanco u olor inusual. Esto es completamente normal y no debe preocupar.

2. Antes de utilizar el producto, asegúrese de que la bandeja de aceite y la red protectora estén colocadas correctamente para evitar cualquier mal funcionamiento. Antes de trabajar en el producto, por favor, verifique si la bandeja de aceite y la red protectora están en su lugar para evitar un mal funcionamiento.

3. La cesta de la parrilla está diseñada para asar nueces. Se recomienda cargar la jaula con solo el 50% de su capacidad durante cada sesión de asado.

# Conexión

---

**Funcionamiento de Wi-Fi:** (presione y  mantenga presionado durante 5 segundos para activar la función de Wi-Fi. Una vez que se haya conectado exitosamente, ingresará al menú de selección en la pestaña de operación).

1. Use su teléfono móvil para escanear el código QR proporcionado a continuación para descargar la aplicación "Smart Life".

Alternativamente, puede buscar "Smart Life" en la App Store o Google Play e instalar la aplicación. Inicie la aplicación "Smart Life".

2. Haga clic en "Registro" y proceda a registrarse en su cuenta usando su número de teléfono o correo electrónico. Después de registrarse, inicie sesión en la aplicación.



Android



Apple

## Añadiendo dispositivo:

1. Conecta tu teléfono móvil a la red inalámbrica de tu casa y activa el Bluetooth en tu teléfono móvil (asegúrate de elegir la red Wi-Fi de 2.4GHz).
2. Accede a la página de inicio de "Smart Life".
3. Accede a la página de inicio de la aplicación



“Smart Life”. Haz clic en el signo “+” para elegir añadir un dispositivo. La aplicación mostrará opciones para añadir manualmente o mediante descubrimiento automático.

4. Descubrimiento automático: Cuando se habilita la autorización correspondiente, el dispositivo puede ser detectado automáticamente. El dispositivo debe estar en modo de configuración de red y encendido.

5. Añadir manualmente: Selecciona el nombre correspondiente del producto y elige el modo Wi-Fi + Bluetooth.

### ① Bluetooth configuration:

Cuando el indicador Wi-Fi del dispositivo esté parpadeando rápidamente, haz clic en “OK” y espera la conexión. (Se recomienda) Cuando aparezca “Se añadió 1 dispositivo correctamente”, la conexión está establecida y tu dispositivo será visible en la lista de la aplicación.

### ② Configuración de red del hotspot:

Haz clic en la conexión rápida de Wi-Fi en la esquina superior derecha para seleccionar la distribución de la red del hotspot (modo de compatibilidad). Confirma que el indicador Wi-Fi del dispositivo esté parpadeando lentamente, luego haz clic en “OK” e ingresa el nombre y la contraseña de tu Wi-Fi doméstico.

A continuación, haz clic para conectarte, lo

que te llevará a la configuración WLAN en tu teléfono. Selecciona la red Wi-Fi llamada "SmartLife\_XXXX" para conectarte.

Tu dispositivo será añadido a la lista de tu aplicación. Ahora podrás controlar tu dispositivo inteligente a través de la aplicación móvil en cualquier momento y lugar (asegúrate de que tu teléfono móvil y tu dispositivo inteligente estén conectados a la red y de que el nombre de tu router haya sido cambiado a "SmartLife\_XXXX").

# Limpieza

---

1. Limpie la freidora de aire y el horno cuando estén fríos para evitar quemaduras
2. Después de usarlos, limpie rápidamente la bandeja de goteo, la bandeja de horneado y la parrilla para evitar daños en el revestimiento causados por residuos de alimentos.
3. Evite usar productos químicos de limpieza agresivos para evitar daños a la máquina y a su salud.
4. Optar por un paño suave y limpio al limpiar la máquina. Evite usar un paño húmedo para limpiar, ya que esto podría hacer que entre agua al interior de la máquina, lo que podría causar un cortocircuito o un incendio.
5. Evite usar otros equipos de limpieza como lavavajillas, ya que esto podría causar daños y afectar el funcionamiento.
6. Utilice detergente neutro o agua limpia para limpiar la bandeja de goteo, la bandeja de horneado y la parrilla.
7. Para evitar arañazos, evite usar objetos duros o afilados, como estropajos de acero inoxidable o cuchillas, para limpiar la bandeja de goteo, la bandeja de horneado y la parrilla.

# Solución de problemas

---

Inspección regular: Para garantizar un uso seguro y prolongado, verifique periódicamente los siguientes aspectos:

1. Verifique si hay deformaciones o envejecimiento en el cable de alimentación y el enchufe.
2. Compruebe si el cable de alimentación y el enchufe se calientan de manera inusual durante el uso.
3. Manténgase atento si el producto se calienta más de lo normal o emite un olor inusual durante el funcionamiento.

Indicación de falla	Causa	Solución
No hay luz iluminando.	El aparato no está prendido.	Por favor, verifique si el producto está conectado de manera segura.
	Hay una falla en la placa de circuito.	Por favor, póngase en contacto con los representantes del servicio al cliente de la empresa.
No hay calor	El elemento de calefacción eléctrica se ha quemado	Por favor, póngase en contacto con los representantes del servicio al cliente de la empresa.
El motor no está rotando ni emitiendo ruido.	Un cuerpo extraño está atascado en el aspa del ventilador	Por favor, póngase en contacto con los representantes del servicio al cliente de la empresa.
	Hay una falla en el motor.	
Se está mostrando un código de error: E2; E4	Parece haber un fallo en la placa de circuito o en un sensor.	Primero, desconecte el enchufe de alimentación. Si el problema persiste después de que el dispositivo se haya enfriado, por favor, póngase en contacto con el equipo de servicio al cliente de la empresa para obtener ayuda.



Si ocurre alguno de los fallos mencionados anteriormente, suspenda inmediatamente su uso y póngase en contacto con el centro de servicio posventa de la empresa o el punto de mantenimiento designado.

Es importante tener en cuenta que está estrictamente prohibido que personas no profesionales desmonten o ensamblen la máquina por sí mismas.

# Hoja de información sobre materiales en contacto con alimentos

---

Este producto cumple con las normas nacionales de seguridad alimentaria relevantes. A continuación, se detallan los materiales utilizados para el “contacto con alimentos” y su conformidad con las normas:

Artículo	Material	Estándar
Bandeja de residuos	Acero inoxidable 304	GB4806.1-2016 GB4806.9-2016
Spiedo	Acero inoxidable 304	GB4806.1-2016 GB4806.9-2016
Canasta Air fryer	Galvanizado de hierro cromado	GB4806.1-2016 GB4806.9-2016
Bandeja para hornear	Placa aluminizada	GB4806.1-2016 GB4806.9-2016
Bandeja rack	Galvanizado de hierro cromado	GB4806.1-2016 GB4806.9-2016
Canasta Grill	Acero inoxidable 304	GB4806.1-2016 GB4806.9-2016

## Aviso:

Por favor, siga atentamente las instrucciones proporcionadas y la información adjunta. Tenga en cuenta que ciertos modelos pueden no incluir componentes específicos; esto dependerá del producto real.

# Garantía

---

Este producto tiene garantía por un (1) año a partir de la fecha de compra, siempre y cuando se presente el comprobante de compra, el producto se encuentre en perfectas condiciones físicas y se le haya dado el uso adecuado, como se explica en este manual de instrucciones.

La garantía no cubrirá las siguientes situaciones:

- El producto haya sido utilizado para fines distintos a los previstos para el mismo, mal utilizado, golpeado, expuesto a la humedad, sumergido en líquidos o sustancias corrosivas, así como cualquier otro defecto imputable al cliente.
- El producto ha sido desmontado, modificado o reparado por personas no autorizadas por el Servicio de Asistencia Técnica autorizado de Peugeot Smart Living.
- Defectos derivados del desgaste normal de sus partes, debido al uso.

El servicio de garantía cubre todos los defectos de fabricación de su electrodoméstico durante 1 año, en base a la legislación vigente, excepto las piezas consumibles. En caso de mal uso, la garantía no se aplicará.

Si en algún momento detecta algún problema con su producto o tiene alguna duda, no dude en ponerse en contacto con el Servicio de Asistencia Técnica Peugeot Smart Living en nuestra web:

[www.peugeot-smartliving.com](http://www.peugeot-smartliving.com)



Spirit of Ingenuity

---

[www.peugeot-smartliving.com](http://www.peugeot-smartliving.com)

The Peugeot logo is a trademark  
of Etablissements Peugeot Frères SA.  
Used under license.